

BMD - Siebanlage CS4



- Containermobile Siebanlage
- 4 Fraktionen, Kipprost, 3 Förderbänder
- 2-Deck Siebkasten
1000 mm x 3000 mm
- Leistung bis 120 t/h

LEISTUNG

Die in ihrer Klasse besonders leistungsstarke Siebanlage ermöglicht eine einfache und schnelle Siebung in 4 Fraktionen von Aushub, gebrochenem Bauschutt, Naturgestein, Sand und vielen anderen Materialien. Die durchdachte und robuste Bauweise, der optimal gestaltete, 1000 x 3000 mm große 2-Deck-Siebkasten mit einer Aufgabetrichteröffnung von 3,10 m x 1,50 m sowie eine Leistung von bis zu 120 t/h beeindrucken genauso wie die kompakten Transportmaße. In ihre volle Größe entfaltet sich die CS4 am Einsatzort, wenn die drei hydraulisch klappbaren Förderbänder ausgefahren sind. Das Haldenband mit einer Gurtbreite von 650 mm bietet eine optimale Abwurfhöhe von 2,25 m, die Bänder für Mittel- und Feinfraktion erreichen bei einer Gurtbreite von 500 mm noch eine Abwurfhöhe von 1,70 m.

Die Siebanlage kann wahlweise auf dem eigenen Recyclinghof mit Strom aus der Steckdose, oder direkt auf der Baustelle, z. B. in Kombination mit dem auf der BMD-Recycling-Anlage RA 700/7 verbautem Generatoraggregat betrieben werden.

Ein einfaches Handling, die gute Zugänglichkeit und der unproblematische Transport mit einem 3-Achs-Abrollkipper machen die acht Tonnen schwere Siebanlage dank kompakter Maße zu einem wahren Alleskönner um kleine bis mittlere Aufträge schnell, zuverlässig und wirtschaftlich abzuwickeln.

- Containermobile 3-Bandsiebanlage
- Aufgabegut: max. 400 mm Kantenlänge
- Überkorn vom Kipprost 100/X (max. 400 mm)



STANDARDS

- Aufgabetrichter, Öffnung 3,10 m x 1,50 m
- Hydraulischer Kipprost, 100 mm, Funkfernbedienung
- Regelbarer Bandaufgeber
- 2-Deck Siebkasten 1000 mm x 3000 mm
- Oberdeck mit Drahtsieben, quergespannt
- Unterdeck mit Drahtsieben, längsgespannt
- Haldenband Feinfraktion, Gurtbreite 650 mm, Abwurfhöhe 2,25 m
- Bänder Mittel- und Feinfraktion, Gurtbreite 500 mm, Abwurfhöhe 1,70 m
- Alle Antriebe elektrisch, in Summe 15 kW
- Schaltanlage mit Einspeisung 32 Amp.
- Förderbänder hydraulisch klappbar
- Gesamtgewicht ca. 8 t

CS4

RA 700/7



SEITENANSICHT TRANSPORT

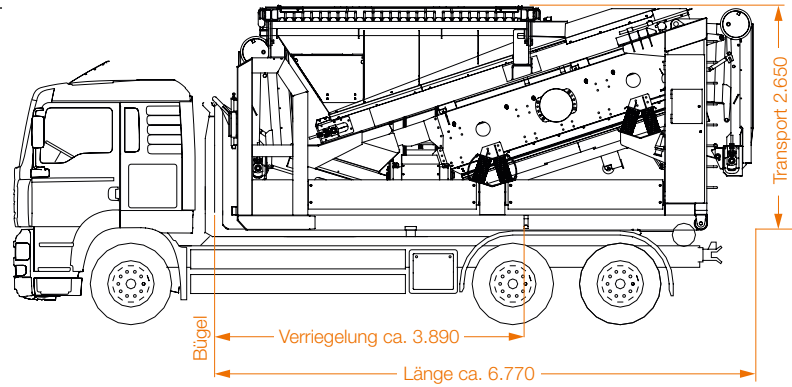

SEITENANSICHT ARBEITSSTELLUNG

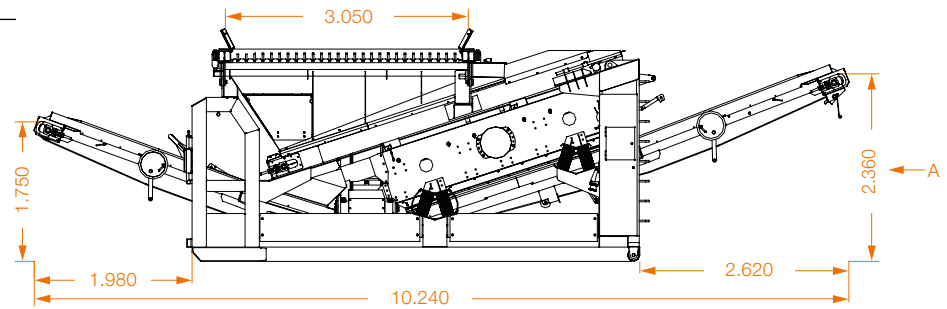

ANSICHT A ARBEITSSTELLUNG

DRAUFSICHT ARBEITSSTELLUNG

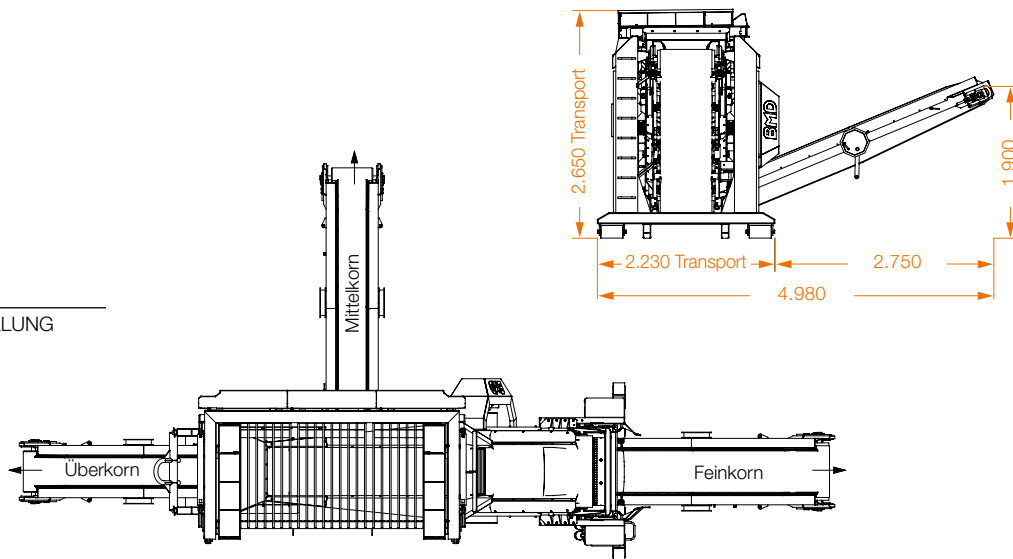

KONTAKT



**BMD-Baumaschinendienst
GmbH & Co. KG**

Am Taubenfeld 33
69123 Heidelberg

Telefon 0 6221/83 58-0
Telefax 0 6221/83 58 42
www.bmd-recycler.de
info@bmd-recycler.de

