

RESTA CH1 700x500



- Raupenmobile Brecheranlage zum Brechen von Bauschutt und Gestein
- Einschwingenbackenbrecher 700 x 500 mm
- Korngemisch 0/45 bis 0/100 mm
- Gewicht 19,7 t
- Transport mit 3-Achs-Tieflade-Anhänger
- Betriebsbereit in ca. 5 Minuten

LEISTUNG

Die CH1 ist eine zuverlässige komplette Brecheranlage für Bauschutt und Gestein mit einem Gewicht von 19,7 t – inklusive Magnetabscheider.

Die Anlage kann auf einem üblichen 3-Achs-Tieflade-Anhänger transportiert werden.

Mit einer Brecheröffnung von 700 x 500 mm zerkleinert die CH1 das Material auf eine Endkorngröße von 0/45 mm bis 0/100 mm.

Hinzu kommt eine äußerst effiziente Arbeitsweise, ein dieselekt-rischer Antrieb sorgt für einen niedrigen Verbrauch. Der Dual-Antrieb ermöglicht auch die Einspeisung von einem externem Stromnetz und somit einen abgasfreien Betrieb.

Das Hauptförderband kann in beide Längsrichtungen eingebaut werden – klassisch nach vorne oder als Recyclingausführung.

Wird das optionale Seitenband benutzt, kann ein definiertes Vor-siebmaterial durch die integrierte Siebeinheit separiert werden.

Ob Magnetabscheider für Armierungseisen oder die Staubbieder-haltung durch Wasserdampf – insgesamt wartet die Maschine mit wirtschaftlichen wie technischen Stärken auf, die gepaart mit einer einfachen, übersichtlichen Bedienung und einem Fehler-diagnosesystem für eine kontinuierlich effektive Leistung bei gleichzeitig hoher Arbeitssicherheit sorgen.

- Kleinster Spalt: Korngemisch 0/45 mm
- Größter Spalt: Korngemisch 0/100 mm
- Leistung ca. 30 - 70 t/h



STANDARDS

- Einschwingenbackenbrecher 700 x 500 mm
- Bunkerwände aus Hardox
- dieselelektrischer Dual-Antrieb, Einspeisung vom Stromnetz möglich
- Hauptförderband in beide Längsrichtungen einbaubar, nach vorne oder nach hinten
- Sensorsteuerung
- regelbare Vibrorinne mit Spaltrostvorabsiebung und Bypass
- Magnetabscheider für Armierungseisen
- Fehlerdiagnosesystem
- Wasserbedüsung zur Staubbinderhaltung
- großzügiges Wartungspodest
- Funkfernbedienung
- einfache Bedienung

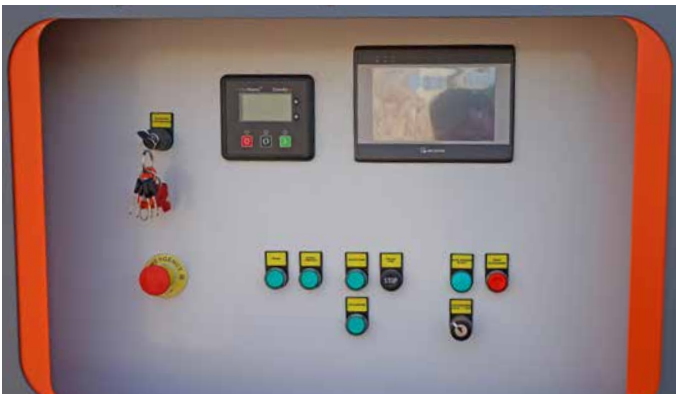

Selbsterklärende einfache Bedienung



Funkfernbedienung

OPTIONEN

- Abweiser unter dem Brecher (Recycling-Version)
- Vorsiebband mit 2-Deck-Absiebung und wählbarer Korngröße



Abweiser

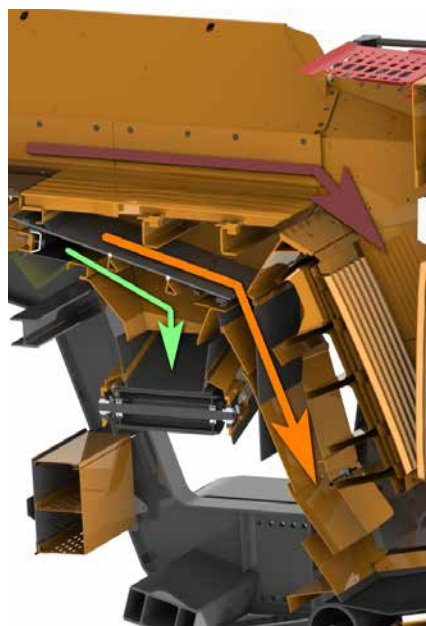

Vorsiebband

VARIANTE RECYCLING

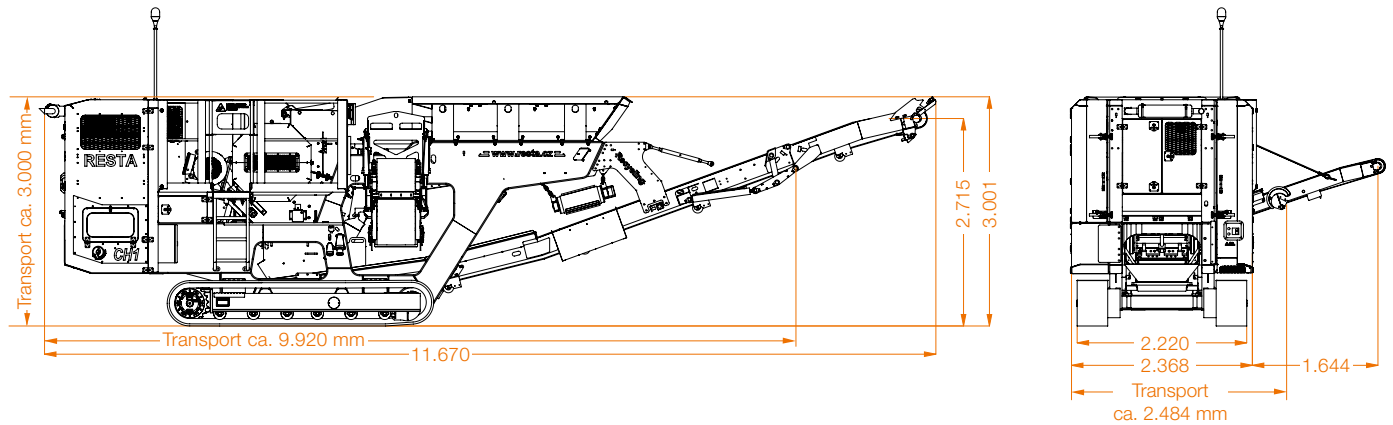

VARIANTE STEINBRUCH

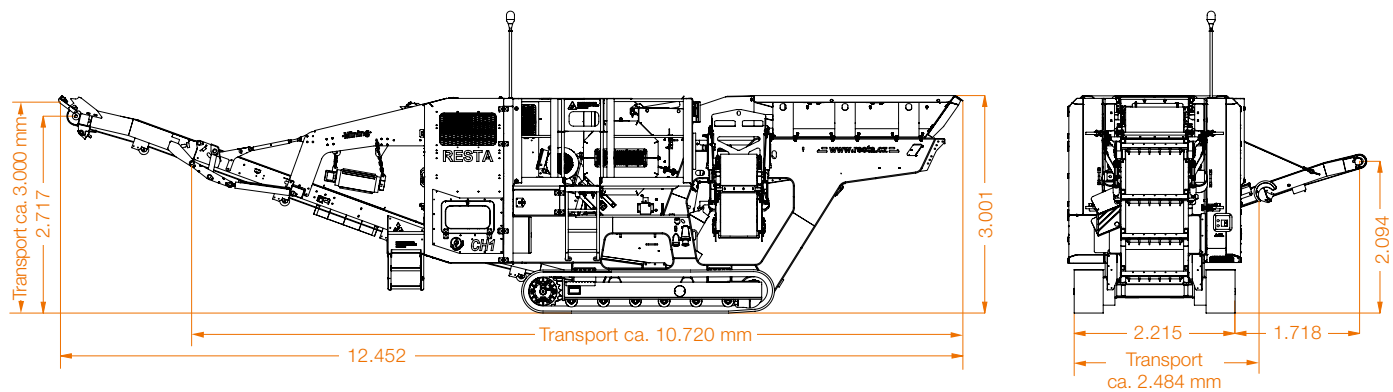

Technische Änderungen vorbehalten

KONTAKT

BMD

RECYCLER

**BMD-Baumaschinendienst
GmbH & Co. KG**

Am Taubenfeld 33
69123 Heidelberg

Telefon 06221 8358-0
Telefax 06221 8358-42
info@bmd-recycler.de
www.bmd-recycler.de

